

NÁVOD NA POUŽITÍ

1

Montáž sedla

Nasadte objímku sedlovky na rám tak, aby byla štěrbinou na rámu v jedné ose se štěrbinou na objímce a nasuňte sedlovku s přišroubovaným sedlem. Objímku sedlovky správně dotáhněte! Při nedostatečném dotažení se bude sedlovka otáčet, naopak při přetažení se může sedlovka zdeformovat. Doporučené utahovací momenty šroubových spojení objímky a sedlové trubky jsou 9 – 11 Nm (systém 2 šroubů) a 16 – 19 Nm (systém 1 šroubu). Nikdy nejezděte se sedlovkou vytaženou nad označení minimální délky zasunutí! Můžete zlomit sedlovku nebo rám. Min. délka zasunutí je 5 cm.

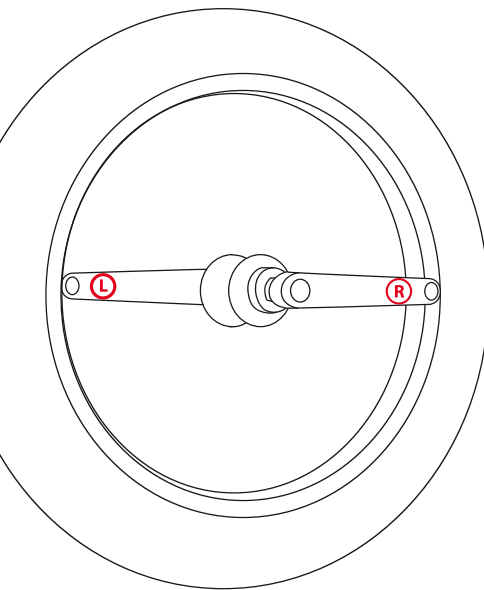
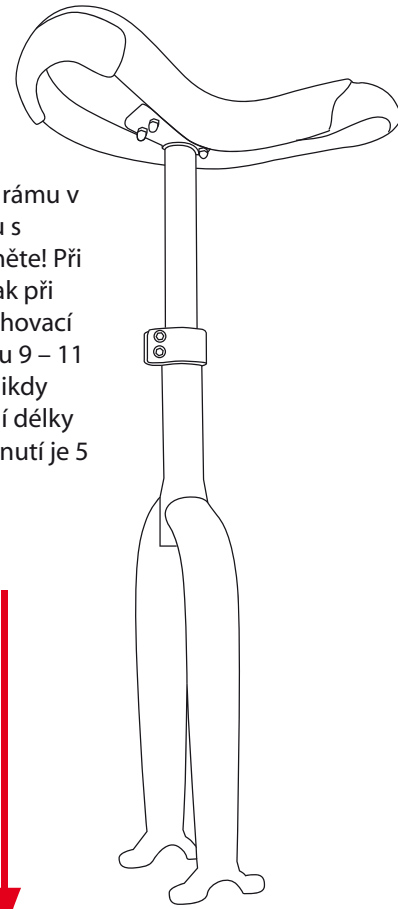
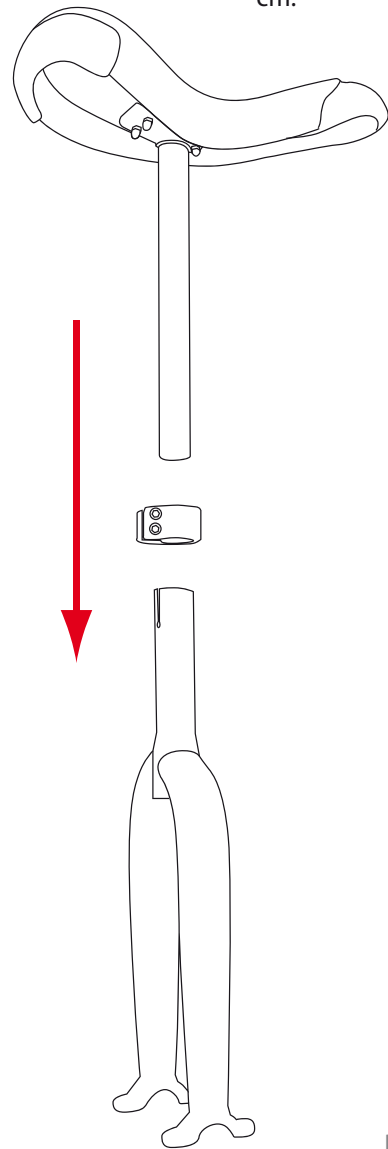

2

Pozice rámu a kola

Dbejte na správné umístění kola v rámu. Rám musí směřovat dozadu štěrbinou pro objímku sedlovky, směrem k Vám. Přední část sedla s madlem musí směřovat dopředu. Pozice kola - na klikách a pedálech je označení R a L. Písmeno R (right) musí být po pravé straně rámu, písmeno L (left) musí být po levé straně rámu. Zkontrolujte plášť kola, pokud má označení směru otáčení (Direction), šipka musí směřovat dopředu ve směru jízdy vpřed.

Dodržováním následujících 7 instrukcí zajistíte maximální funkčnost a požitek z jízdy na Vaší jednokolce IMPACT.

3

Upevnění kola

Šrouby rámu (zámků upevňujících ložiska středu) musí být správně dotaženy pomocí 5mm imbusového klíče. Jestliže zámkové ložiska dotáhnete příliš, můžete poškodit ložiska a kolo se nebude správně otáčet. Při nedostatečném dotažení ucítíte nežádoucí pohyb kola v rámu. Pro správné dotažení postupujte lehkým dotahováním všech čtyř šroubů zámků a současně zkoušejte otáčet kolem. Jakmile se kolo nebude otáčet volně (jeho pohyb se zpomalí), přestaňte dotahovat a upravte dotažení tak, aby se kolo otáčelo volně.

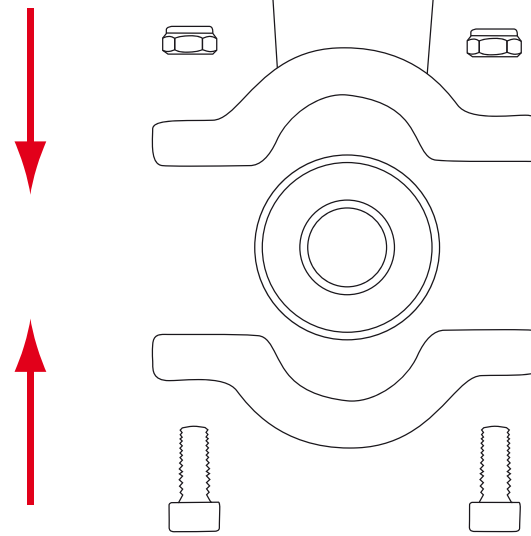

4

Přípevnění pedálů

Pravý a levý pedál je odlišný. Levý pedál má obrácený závit, takže se dotahuje doleva. Pravý pedál má normální závit a dotahuje se doprava. Pravý pedál patří do pravé kliky (pedál i klika jsou označeny písmenem R). Levý pedál patří do levé kliky (pedál i klika jsou označeny písmenem L). Pravý pedál a klika musí být orientovány vpravo ve směru jízdy vpřed. Správně umístěné pedály se oba dotahují dopředu ve směru jízdy vpřed. Pokud ne, závity pedálů a klik se při jízdě mohou poškodit. Doporučený utahovací moment osy pedálů je 34 Nm.

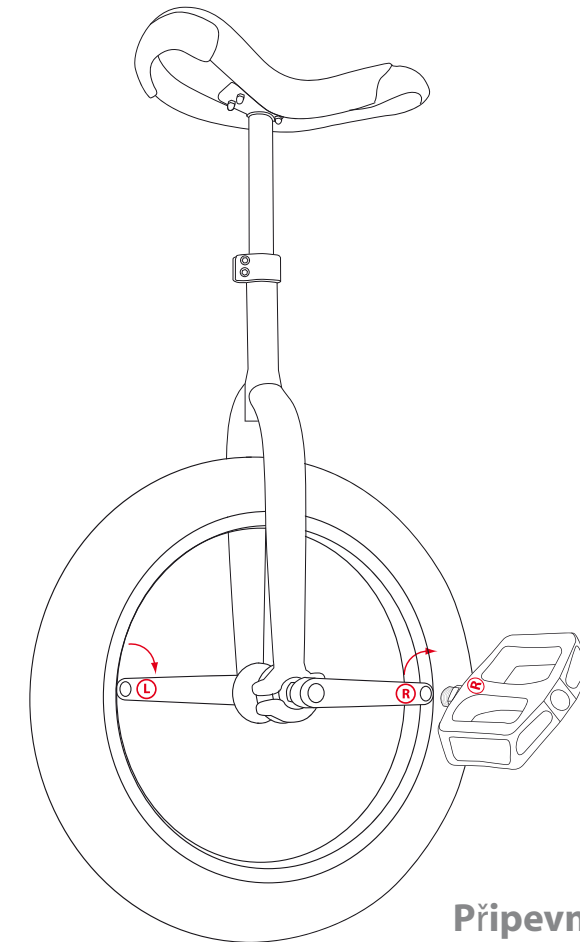

Údržba

5

Kontrola dotažení všech částí před jízdou

Nikdy nejezděte s uvolněnými částmi jednokolky! Pokud budete pokračovat v jízdě s povolenými šrouby nebo pedály, můžete nevratně poškodit jednotlivé díly. Na takto způsobená poškození závitů, klik, středu a pedálů nelze uplatnit záruku! Jednoduchá kontrola všech šroubů a drátů pomocí správného nářadí pomůže předejít zbytečnému poškození. Povolené části odhalíte také sluchem – jednokolka by neměla skřípat, vrzat, cvakat apod.

6

Napětí drátů kola & kliky

Dráty - dráty by neměly vydávat zvuk (cvakání, vrzání apod.). Je normální, že se dráty časem povolí. Dotáhněte je a vycentrujte kolo, jinak riskujete ohnutí ráfku. Kliky – doporučujeme občas pootočit kliky na ose náboje o čtvrtotáčku, aby se omezilo asymetrické opotřebování ráfku a pláště. Doporučený utahovací moment klik je 35 – 50 Nm.

7

Tlak & mazání

Tlak - správný tlak v plášti je základ. Pokud je plášť podhuštěný, ráfek může při skocích narazit na zem a poškodit se. Pokud je plášť přehuštěný, nedocílíte požadované absorpce nárazů. Nepřekračujte údaje uvedené výrobcem na plášti. Mazání – používejte mazací tuk, na kterém neulpívá špína. Doporučujeme mazat ložiska a šrouby jako prevenci před rzi. Alespoň 1x za rok jednokolku rozeberte, vyčistěte a promažte.

