

Nimbus Unicycles

箱子里面应该有什么：

- 副把 ①
- 车把 ②
- 车把锁紧夹 ③ 和垫圈 ④
- 车架 ⑤ 和鞍座 ⑥
- 车架下叉 x2 ⑦
- 轮组 ⑧ 和曲柄 ⑨
- 脚踏 ⑩
- 轴承座 ⑪
- 螺丝和垫片 ⑫
- 内六角扳手 开口扳手

需要自备打气筒

你的独轮车只需要15分钟就可以组装完成。首先要确定所有配件齐全，如果缺少配件，请尽快联系供应商。

如何组装独轮车

- 车架（5）和鞍座（6）已经安装好。将车架下叉插入到车架，并确保两边平衡，慢慢调节高度，然后紧固内六角螺丝，确保车架下叉不松动。
- 把轮组（8）装进车架（4）；当独轮车面向前方时，确保右曲柄在独轮车的右手边
- 用内六角螺丝和垫圈拧紧轴承座。使用5mm的内六角扳手紧固，不要过紧，只需要足够紧就可以，保证轮组固定不会震动。轮子应该很容易转动，如果转动困难，就把螺丝适当放松，知道轮子能够转动
- 将脚踏（7）安装在相匹配字母方向的曲柄上（6）。使用15mm的扳手紧固（左曲柄需逆时针拧紧）。
- 轮胎打气。记住，你会把所有的重量都放在这一个轮子上，所以打气应该要比自行车多一点。
- 现在把鞍座调到合适的高度。当你坐在独轮车上，脚踩到最低的时候腿应该是直的。松开车架的内六角螺丝，就能降低或升高鞍座。
- 安装车把——不建议新手安装。讲车把锁紧夹（3）装在车架前面，锁紧夹的槽应与车架的槽对齐。在车架内插入垫圈（4），将车把（2）插入到车架中，并使用内六角扳手紧固。
- 将副把安装到车把上，用内六角扳手拧紧。按照自己的骑行风格，调整车把的长度和角度。

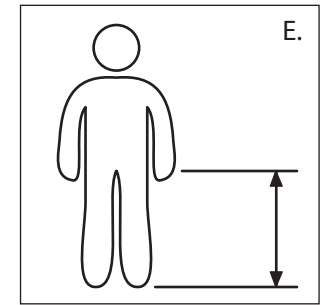
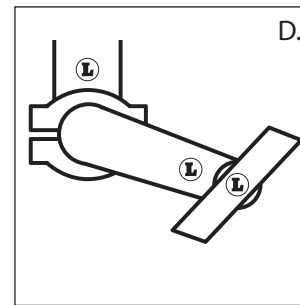
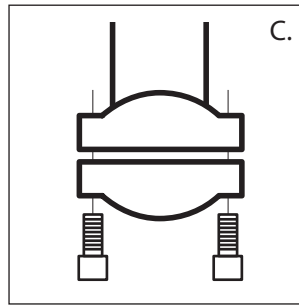
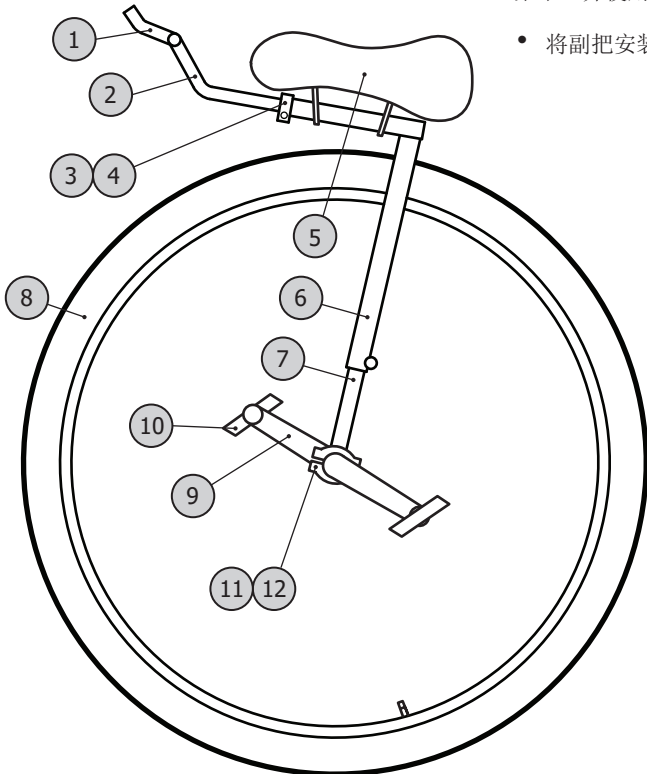

注意事项：

- 独轮车的寿命很长，但也需要维护，这里还有一些东西需要注意：
- 脚踏松动，通常是在骑行或用手摇动的时候发现，松动的话应立即紧固，并检查方向有没安装正确。如果脚踏松动还继续骑行，将会损坏曲柄。定期检查避免不必要的问题。
- 松动的曲柄，通常会发出“吱吱”的响声。立即拧紧中轴螺丝，否则很容易损坏曲柄和花鼓。
- 轴承座的松紧，最常见的是螺丝拧得太紧，使轮子转动不顺畅，这时候要把螺丝松开一点，直到轮子可以转动顺畅。
- 如果轮子转动时不在车架中间，可以松开一个车架下叉的螺丝，让下叉可以自由滑动，然后将轮子移动回车架中间，再锁紧内六角螺丝。