



箱子里面应该有什么：

- 鞍座 ① 和座管 ②
- 座管螺丝和螺母 ③
- 车架 ④
- 轮组 ⑤ 和曲柄 ⑥
- 脚踏 ⑦
- 轴承座 x2 ⑧
- 螺丝，螺母和垫片 ⑨
- 六角扳手和开式扳手

你需要自备一个打气筒

你的独轮车只需要15分钟就可以组装完成。首先要确定所有配件齐全，如果缺少配件，请尽快联系unicycle.com

如何组装独轮车

- 将安装了座管(1)的鞍座(2)插入车架(4)上，使用13mm的扳手拧紧螺丝(3)。
- 将车架装在轮组上(5)。注意，当鞍座朝前的时候，右边的曲柄应该在车架的右边。
- 安装轴承盖(6)
- 确保每个轴承盖(6)有两颗螺丝，两个螺母和两个垫圈(9)。注意，有两套备用螺丝。
- 使用10mm的扳手紧固，不要过紧，只需要足够紧就可以，保证轮组固定不会震动。轮子应该很容易转动，如果转动困难，就把螺丝适当放松，知道轮子能够转动。
- 将脚踏(7)安装在相匹配字母方向的曲柄上(6)。使用15mm的扳手紧固(左曲柄需逆时针拧紧)。
- 轮胎打气。记住，你会把所有的重量都放在这一个轮子上，所以打气应该要比自行车多一点。
- 现在把鞍座调到合适的高度。当你坐在独轮车上，脚踩到最低的时候腿应该是直的。如果座管太长，就需要截短座管(2)，最好使用截管器，也可以使用钢锯和锉。不要在座管上钻孔，会破坏结构。

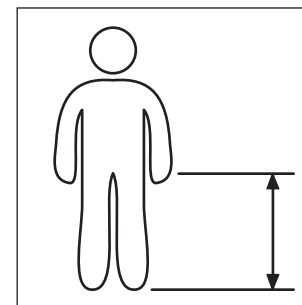
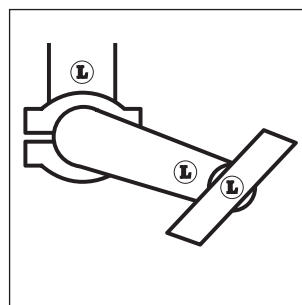
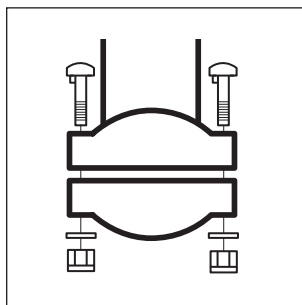
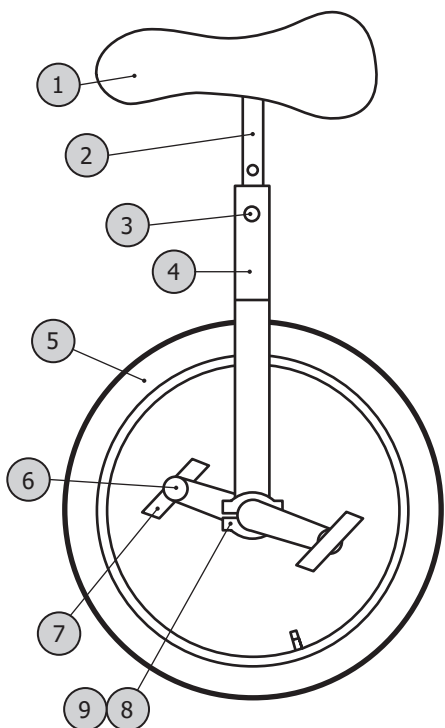

可能出错的事情

独轮车的寿命很长，但也需要维护，这里还有一些东西需要注意：

- 脚踏松动，通常是在骑行或用手摇动的时候发现，松动的话要立即紧固，并检查方向有没安装正确。如果脚踏松动还继续骑行，将会损坏曲柄。定期检查避免不必要的问题。
- 松动的曲柄，通常会发出“吱吱”的响声。立即拧紧中轴螺丝，否则很容易损坏曲柄和花鼓。
- 轴承座的松紧，最常见的是螺丝拧得太紧，使轮子转动不顺畅，这时候要把螺丝松开一点，直到轮子可以转动顺畅。