



Hvad der bør være i din kasse

- Sadel (1) med sadelstang (2)
- Sadestang med bolte (3)
- To stel-halvdele (4)
- Hjul (5) med pedalarme (6)
- Pedaler (7)
- Kugleleje-caps x2 (8)
- Bolte, møtrikker og skiver x6 (9)
- Unbraconøgle & Spanner

Du vil få brug for en cykel pumpe (Schrader ventil).

Din unicykel er leveret som samlesæt, og bør kun tage 15 minutter at samle. Først skal du sikre dig at du har alle de fornødne dele, som vist i illustrationen. Hvis der mangler noget, bedes du venligst kontakte Unicycle.com hurtigst muligt.

Hvad der bør være i din kasse

- Tag sadelstangen (1) med sæde (2) og sæt de imellem de to stel-halvdele (4), og spænd fast med en sadelstangsbolt (3) med en 13mm skruenøgle. Vær sikker på at benene på stellet er lige lange.
- Sæt stellet ned over hjulet (5). Læg mærke til at når sadlen vender fremad, skal højre pedalarm være på højre side af stellet. Sæt kugleleje-caps (6) på kuglelejerne.
- Fastspænd hver kugleleje-cap (6) med 2 bolte, 2 møtrikker og 2 skiver (9) (Note; der følger to ekstra med i sættet).
- Spænd fast med en 10mm skruenøgle. Spænd ikke for hårdt til; de skal kun være stramme nok til at holde hjulet på plads uden raslen. Hjulet skal kunne dreje let og ubesværet; hvis ikke det kan det, løsn da boltene til det kan.
- Sæt pedalerne (7) på deres respektive pedalarme (6) ved at matche bogstavet på pedalarmene med dem på pedalerne. Spænd godt efter med din 15mm skruenøgle (den venstre pedalarm har et omvendt gevind).
- Pump nu dit dæk. Husk at du vil have al din vægt på dette ene hjul. Det er derfor vigtigt at du pumper det hårdere, end du ville pumpe en normal cykel.
- Sæt nu sadelhøjden så den passer til dig. Når du sidder på unicyklen med din hæl på pedalen, bør dit ben være strakt. Hvis ikke du kan få dit sæde lavt nok, vil du være nødt til at korte noget af sadelstangen (2). Det bedste resultat opnås med en rørskærer, men en nedstryger og en fil kan også bruges. Fjern kun det nødvendige! Bør ikke nogen huller i sadelstangen, eftersom dette vil svække dens struktur.

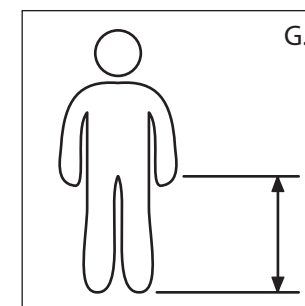
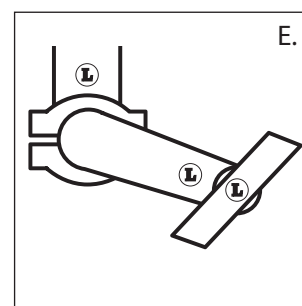
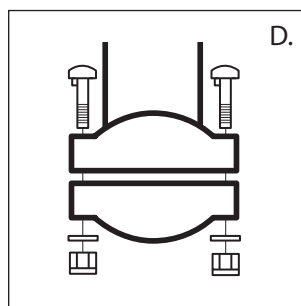
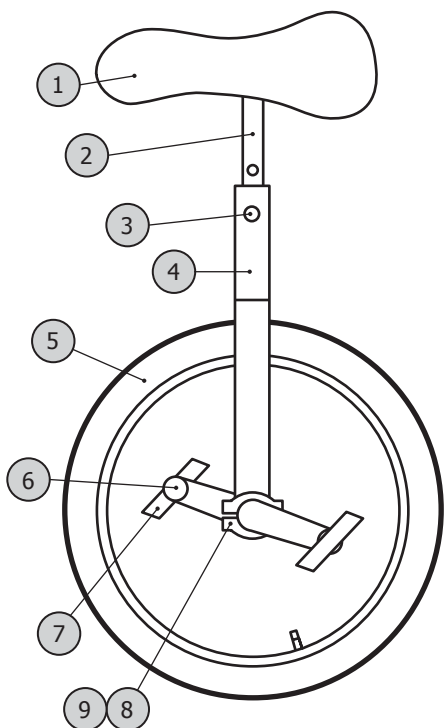

Ting der kan gå galt!

Unicykler er ret holdbare, men de kræver vedligeholdelse. Her er nogle ting at holde øje med, udover at tjekke for løse bolte;

- Løse pedaler; normalt opdager man dette, når man kører, eller når man holder på pedalen og vrikke med den. Stram med det samme! Vær sikker på at hjulet passer korrekt ind i stellet. At køre med løse pedaler, vil ødelægge pedalarmene. Disse dele er inkluderet i garantien, så være sikker på at tjekke din cykel jævnligt for at undgå unødige problemer.
- Løse pedalarme; dette er normalt karakteriseret ved en pibelyd. Stram akselbolten med det samme! Hvis denne lades være løs, vil det ødelægge pedalarmen og fælgen, og dermed ethvert formål med cyklen.
- Løse eller stramme kuglelejebolte; det er mest almindeligt at disse er for stramme, og at hjulet derfor ikke kan dreje som det skal. Løsn dem for at frigøre hjulet, og se efter et par minutters brug, om de stadig er stramme nok til at blive siddende.