



Mit tartalmaz a doboz

- Ülés (1) üléscsővel (2)
- Ülésbilincs csavar és anya (3)
- Két darabból álló váz (4)
- Kerék (5) hajtókarokkal (6)
- Pedálok (7)
- Villa papucs x2 (8)
- Csavarok és anyák x4 (9)
- Allen kulcs és kulcs

Ön lesz szüksége egy bicikli pumpával (Schrader szelep).

Az egykerekű összeszerelése néhány lépésből áll, amihez maximum 15 perc szükséges. Elsőként nézze át a doboz tartalmát, hogy fenti listán szereplő valamennyi alkatrészt tartalmazza-e a csomag? Ha hiányt észlel lépjen kapcsolatba ügyfélszolgálatunkkal.

How To build your Unicycle

- Helyezze az Üléscsövet (2) és a vele összeszerelt ülést (1) a két vázrész közé (4), majd rögzítse az ülésbilincs csavarral (3) egy 13mm-es villáskulcsot használva. Ellenőrizze, hogy egyenlő hosszúak-e a lábak.
- Helyezze a vázba a kereket (5). Ügyeljen arra, hogy az ülés a megfelelő irányba nézzen (a jobb oldali hajtókar az egykerekű jobb oldalára essen). Helyezze a villa papucsokat (8) a csapágyakra.
- Rögzítse a papucsokat (8) a csavarokkal és anyákkal, az alátétekkel együtt (9). A dobozban 2db pótcsavart is talál.
- A csavarokat 10mm-es villáskulccsal tudja meghúzni. Ügyeljen a túlfeszítés elkerülésére, hogy a kerék könnyen tudjon forogni (ha mégsem, akkor lazítson a csavarokon).
- Helyezze a pedálokat (7) a hajtókarokba (6) úgy, hogy a rajtuk levő betűk megegyezzenek. Határozottan húzza meg a pedálokat egy 15mm-es villáskulccsal. Ügyeljen, hogy a bal oldali pedál fordított menettel csatlakozik!
- Pumpálja fel a kereket. Ne feledje, hogy ebben az esetben a teljes testtömeg egy kerékre nehezedik, emiatt nagyobb nyomásra van szükség, mint egy hagyományos kerékpárnál.
- Végezetül állítsa be a helyes ülés magasságot. Az ülésen ülve a pedál legalsó pozíciójában a lábnak majdnem nyújtott (de nem teljesen kinyújtott) állapotban kell lennie. Amennyiben nem tudja kellően alacsony állapotba állítani az ülést, akkor vágjon le az ülés csőből. Ehhez a legideálisabb eszköz egy csővágó vagy fémfűrész. Csak annyit vágjon le, amennyi valóban szükséges. Ne fúrja meg az ülés csövet, mivel ezzel a teljes szerkezetet veszélyezteti.

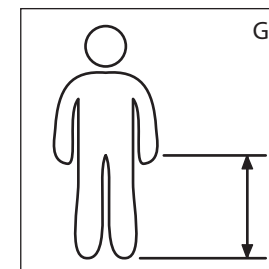
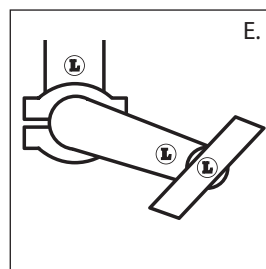
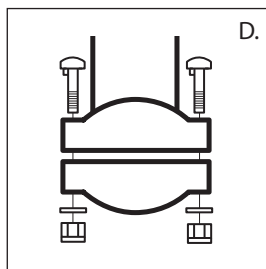
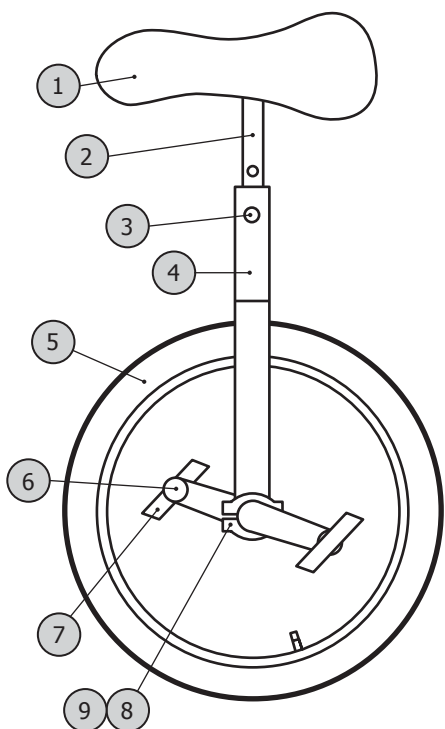

Figyelmeztetés!

Az egykerekűk igen egyszerűek és tartósak, de alapvető karbantartást igényelnek. Néhány dolog, amire FIGYELNI kell:

- Laza pedál: tekerés közben vagy a hajtókart a kezébe fogva tapasztalható kotyogás. Azonnal meg kell húzni! Ellenőrizze, hogy a pedálok a megfelelő oldalra lettek felhelyezve. Amennyiben lazán hagyja a pedálokat, tekerés közben tönkre mehet a hajtókar, ill. a pedál is. Az ilyen jellegű hibákra a jótállás nem terjed ki, ezért kérjük, rendszeresen nézze át egykerekűjét, hogy elkerülje ezeket a nem kívánatos problémákat!
- Laza hajtókarok: használat közben nyikorgó hangot adhat ki. Azonnal meg kell húzni az agy végén található csavarokat! Ha laza hajtókarokkal használjuk az egykerekűt, akkor tönkremehet a hajtókar, ill. az agy egyaránt.
- Laza vagy túlfeszített papucs csavarok: nagyon fontos, hogy kellően meghúzzuk ezeket a csavarokat, de ügyeljünk arra, hogy ne legyenek túlfeszítve, mivel ebben az esetben nem fog egyenletesen a kerék és idővel tönkremegy. Meghúzás után pár perc használat után mindig ellenőrizze le, hogy nem lazultak-e meg!