

# Unicycle.com

## Mit tartalmaz a doboz

- Ülőssel 1
- Váz 2
- Kerék 3 Hajtókarokkal 4
- Pedálok 5
- Villa papucs 6
- Csavarok és alátétek 7

Az összeszereléshez szükségünk lesz egy 10mm-es villáskulcsra, és egy kerékpár pumpára (Schrader, azaz autó szelepes fejjel).

## Az egykerekű összeszerelése

- Helyezze be a kereket (3) a vázba (2). Győződjön meg róla, hogy helyes irányba rakta be, ehhez segítséget nyújtanak a vázon és a hajtókaron elhelyezett jobb (R) és bal (L) matricák.
- A csavarok és alátétek segítségével rögzítse a villa papucsokat a vázon. Ügyeljen rá, hogy csavar rögzítő füle beleüljön a váz bevágásába; majd húzza meg egy 10mm-es villáskulccsal. Ügyeljen a túlfeszítés elkerülésére, hogy a kerék könnyen tudjon forogni (ha mégsem, akkor lazítson a csavarokon).
- Helyezze a pedálokat (5) a hajtókarokba (4) úgy, hogy a rajtuk levő betűk megegyezzenek. Határozottan húzza meg a pedálokat egy 15mm-es villáskulccsal. Ügyeljen, hogy a bal oldali pedál fordított menettel csatlakozik!
- Pumpálja fel a kereket. Ne feledje, hogy ebben az esetben a teljes testtömeg egy kerékre nehezedik, emiatt nagyobb nyomásra van szükség, mint egy hagyományos kerékpárnál.

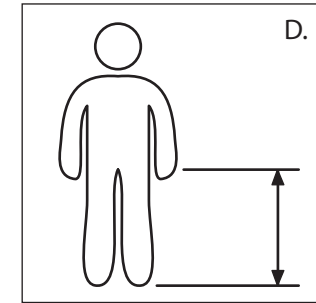
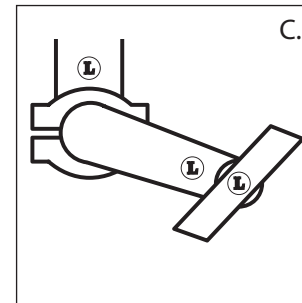
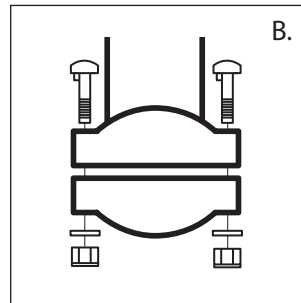
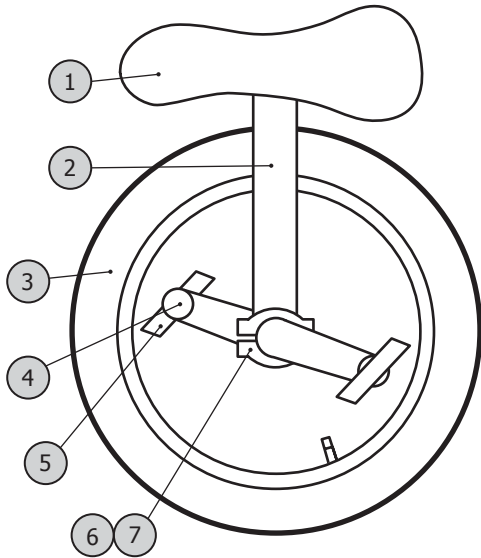

## Figyelmeztetés!

Az egykerekűk igen egyszerűek és tartósak, de alapvető karbantartást igényelnek. Néhány dolog, amire FIGYELNI kell:

- Laza pedál: tekerés közben vagy a hajtókart a kezébe fogva tapasztalható kotyogás. Azonnal meg kell húzni! Ellenőrizze, hogy a pedálok a megfelelő oldalra lettek felhelyezve. Amennyiben lazán hagyja a pedálokat, tekerés közben tönkre mehet a hajtókar, ill. a pedál is. Az ilyen jellegű hibákra a jótállás nem terjed ki, ezért kérjük, rendszeresen nézze át egykerekűjét, hogy elkerülje ezeket a nem kívánatos problémákat!
- Laza hajtókarok: használat közben nyikorgó hangot adhat ki. Azonnal meg kell húzni az agy végén található csavarokat! Ha laza hajtókarokkal használjuk az egykerekűt, akkor tönkremehet a hajtókar, ill. az agy egyaránt.
- Laza vagy túlfeszített papucs csavarok: nagyon fontos, hogy kellően meghúzzuk ezeket a csavarokat, de ügyeljünk arra, hogy ne legyenek túlfeszítve, mivel ebben az esetben nem forog egyenletesen a kerék és idővel tönkremegy. Meghúzás után pár perc használat után mindig ellenőrizze le, hogy nem lazultak-e meg!