

Unicycle.com

구성품:

- 안장 ①
- 시트포스트 ②
- 클램프 ③
- 휠셋이 장착된 프레임 ④
- 페달 ⑤
- 스페너
- 5mm 알렌키

You are going to need a bicycle pump (Car Valve).

조립 방법:

1. 시트포스트를 프레임에 고정합니다. 이때 프레임과 클램프 각각 로고부분이 앞쪽이며 프레임의 상단 홈이 있는 부분과 클램프의 알렌키 조임 부분(또는 조임쇠의 조임 부분)이 뒤쪽입니다. 안장의 시트포스트를 프레임에 끼운 후 클램프(조임쇠)를 가볍게 고정합니다.
2. 반드시 페달의 오른쪽(R)과 왼쪽(L)을 제대로 구분합니다. 오른쪽(R) 크랭크에 오른쪽(R)페달을 왼쪽(L) 크랭크에 왼쪽(L)페달을 각각 맞춥니다. 단, 일반적인 외발자전거 페달 위치와 달리 투 휠 외발자전거는 왼쪽 크랭크, 페달에 오른발을 놓아 사용하고 오른쪽 크랭크, 페달에 왼발을 밟아 사용해야 합니다. 페달에 크랭크를 끼울 때, 처음에는 손으로 나사산의 방향이 제대로 맞는지 세심하게 돌립니다. 그리고 나중에 공구를 이용하여 단단하게 고정합니다. 처음부터 공구를 이용하여 힘을 가하면 나사산이 뭉개지는 고장의 원인이 됩니다.
3. 탑승자와 모델의 특성에 맞게 적당한 타이어 공기압(약 30~40PSI)을 넣습니다.
4. 안장 높이를 조정합니다. 외발자전거를 탑승자 앞에 세워놓고 탑승자의 배꼽에서 2~3cm아래 정도에 안장 상단 높이를 맞추면 적합합니다. 혹은 페달에 발을 올린 후 외발자전거에 앉아 다리를 움직일 때 불편하지 않게 다리가 뻗어지는 높이가 적합합니다. 프레임에는 최소 5cm이상의 시트 포스트가 끼워져 있어야 합니다. 만약 시트 포스트가 너무 길다면 파이프 커터기로 자르도록 합니다.
5. 조립 완료 후 부품들이 느슨하게 조립된 곳은 없는 지, 부품들의 앞뒤, 좌우 위치가 맞는지 반드시 먼저 확인 후 탑승바랍니다

외발자전거 조립 시에는 많은 시간이 소요되지 않으며, 동봉된 제품 설명서나 CD를 먼저 확인 바랍니다. 조립 시 궁금한 사항이나 문제가 발생시에는 즉시 연락 바랍니다.

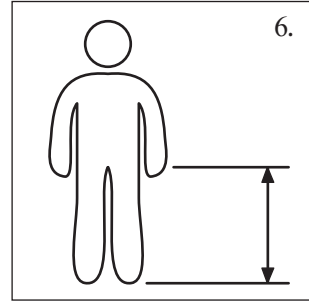
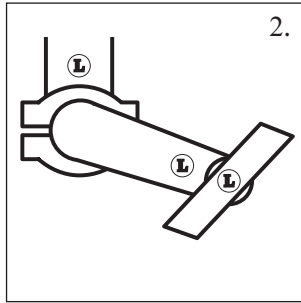
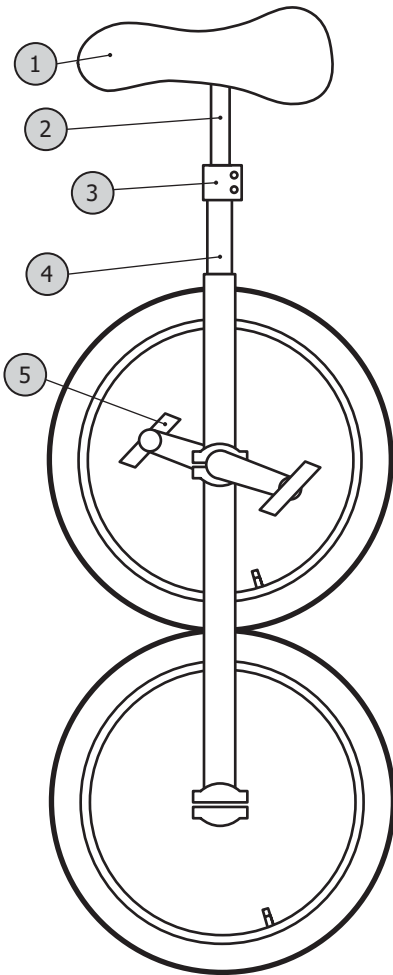

사용시 주의 사항:

외발자전거는 내구성이 뛰어난 제품이지만, 조립 미숙과 외부 충격으로 인한 고장을 막기 위해 수시로 점검이 필요합니다.

- 페달 풀림: 자주 바닥에 떨어뜨리거나, 외부 충격, 조립 미숙, 올라타기, 뒤로가기 등으로 인해 페달이 조금이라도 풀려진 상태로 계속 이용 시 크랭크 또는 페달의 나사산이 뭉개지는 고장의 원인이 됩니다. 항상 탑승 전 점검하고 수시로 단단하게 고정바랍니다. 단, 일반적인 외발자전거와 반대방향으로 진행되는 투 휠의 특성상 때때로 이용하시기 전 조임 상태를 반드시 확인바랍니다.
- 크랭크 풀림: 일반적인 외발자전거의 미세 소음 원인이므로 크랭크 볼트를 정확하게 조여줍니다. 크랭크가 풀린 상태로 이용 시 크랭크나 허브의 고장 원인이 됩니다. 더불어 크랭크의 움직임이 너무 빠르거나 느리다면 베어링 하우징의 조임 정도를 확인바랍니다. 베어링도 미세 소음 원인이 될 수 있으며, 베어링의 탈 부착은 가까운 지역 마이크 샵에서 전문공구를 이용한 점검바랍니다.
- 볼트 풀림: 바닥에 떨어뜨리거나 외부 충격으로 여러 부품의 볼트가 풀릴 수 있으니 각각을 수시로 확인 후 고정바랍니다.
- 바퀴 헛뜸: 바퀴 헛뜸은 순간적인 추락으로 이어질 수 있으므로 항상 탑승 전 적당한 공기압을 유지하도록 점검합니다.
- 경고: 투 휠 외발자전거는 일반적인 외발자전거와 달리 상급 기술 수준을 필요로 합니다. 외발자전거에 대한 경험이 풍부한 탑승자일지라도 기술 습득 과정에서 예기치 못한 사고의 위험이 있으니 반드시 적어도 한 사람 이상의 도우미에 도움이 필요합니다.